

LOANO – 16-17 MAGGIO 2026

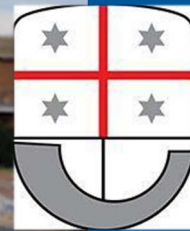

4[^] TRIATHLON SPRINT SILVER DI LOANO



REGIONE
LIGURIA



CAMPIONATO ITALIANO

UNIVERSITARIO

CAMPIONATO ITALIANO

PARATRIATHLON

FINALE CIRCUITO

NORDOVEST

CAMPIONATI ITALIANI
TRIATHLON
UNIVERSITARIO



CAMPIONATI ITALIANI
PARATRIATHLON



9.5.8
SANTERO



#LUOGOSICURO



A.L.M.A.

Spegniamo il rischio, accendiamo la sicurezza



Zorobabele®

Lungomare Madonna del Loreto, 2/1 - Piano Banchina
17025 Loano (SV) - www.zorobabele.com



PRODUZIONE PER INGROSSO E DETTAGLIO

pesto fresco

PestoFresco di Frasca Vincenzo e Nassa Angelo snc
Corso Europa, 14e 17025 Loano (SV) - T: 019 4508390
Assistenza ordini:
M: (+39) 349 6393091 - E: frasca.nassa@gmail.com
www.pestofresco.eu

SPASSIONE
TRIATHLON

www.passionetriathlon.com

 **CONAD**

Persone oltre le cose

parafarmacia **PetStore**
 

CONAD VIA AURELIA, 88 - LOANO (SV)

CONAD VIA DELL'INNOVAZIONE, 6 - TOIRANO (SV)

presso Centro Commerciale "IL PONTE"

CONAD CITY VIA AURELIA, 408 - LOANO (SV)

INDICE

1. Organizzazione
2. Come raggiungere Loano (SV)
3. Programma gara
4. I percorsi
5. Modalità di iscrizione
6. Condizioni di partecipazione
7. Montepremi e Premiazioni
8. Informazioni

ORGANIZZAZIONE

ORGANIZZATORE: A.S.D. DORIA LOANO NUOTO 2000

REFERENTE: ZUNINO PAOLO TELEFONO: +39

327975786 EMAIL: paolozunino@fitri.it

WEB: <http://www.dorianuotoloano.com/>

TEAM LEADER: VESCOVO FABIO

DIRETTORE DI GARA: GATTUSO MASSIMILIANO

DELEGATO TECNICO: BARBIERI SABRINA

UFFICIALI ARBITRO: MANCINELLI MARINA

BRAGGIO ELISA

Il C.I.Universitario è organizzato tramite il: **CUS
PROPATRIA MILANO**



2. COME RAGGIUNGERE LOANO

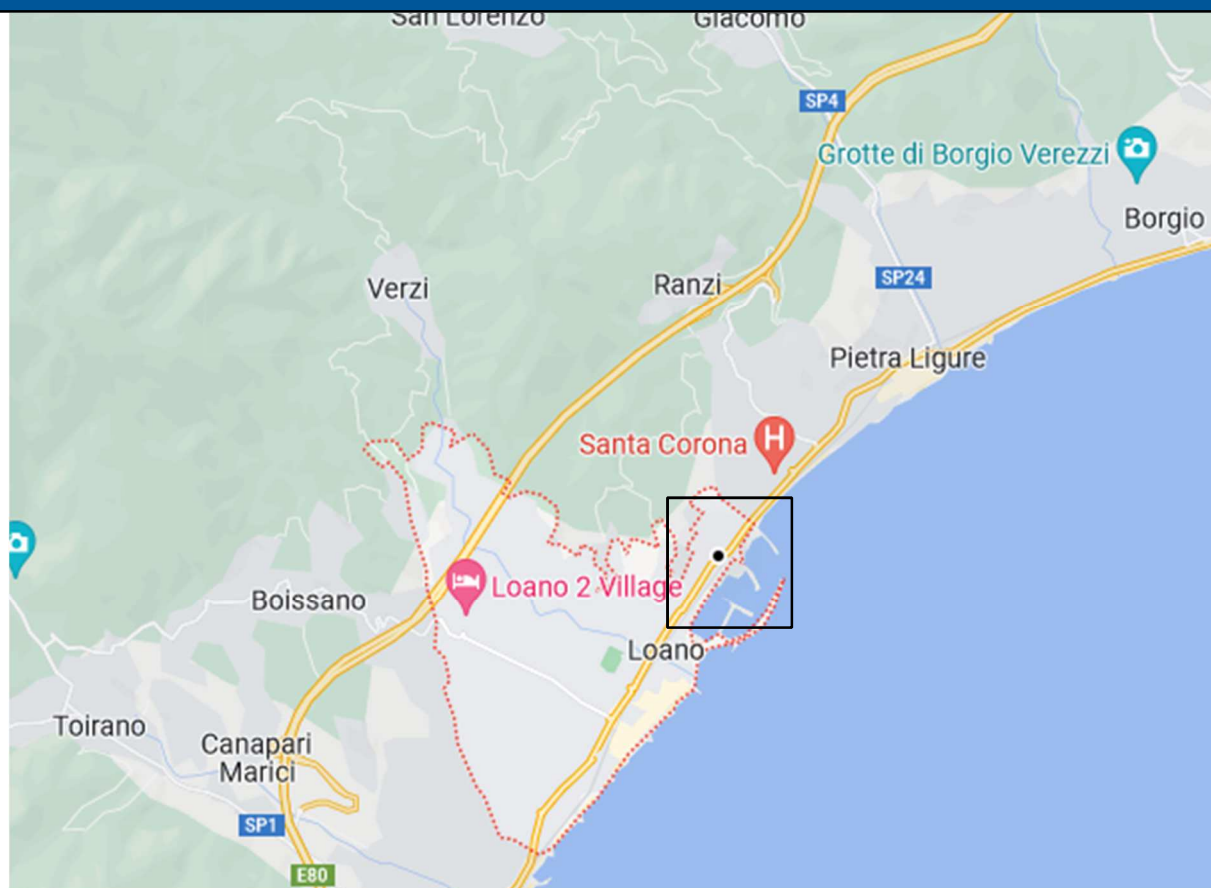

In auto

Uscite dall'autostrada E80, Autostrada dei Fiori, al casello di "Pietra Ligure", proseguire in direzione Loano.

In treno

La stazione ferroviaria più vicina è quella di Loano sulla linea Genova-Savona.

In aereo

L'aeroporto più vicino è quello di "Genova", dove potrete proseguire il viaggio con l'ausilio di un pullman o del treno.

LOGISTICA CAMPO GARA



La segreteria è nei locali portuali sotto il bar, alle spalle nel piazzale di arrivo.

LOGISTICA AREA ARRIVO



3. PROGRAMMA GARA

Sabato 16 Maggio

07.30 - 09.00 Consegna buste tecniche circuito giovanile - segreteria aperta tutto il giorno
08.15 - 08.45 Familiarizzazione percorsi bike - run
08.30 - 09.30 Apertura zona cambio Youth A - Youth B - Junior
09.40 partenza Youth B femmine
10.20 partenza Junior femmine
11.00 partenza Youth B maschi
11.40 partenza Junior maschi
12.20 partenza Youth A femmine
12.50 partenza Youth A maschi
13.15 premiazioni gare mattino
14.00 apertura zona cambio giovanissimi
14.45 chiusura zona cambio giovanissimi
15.00 partenza Ragazze
15.45 partenza Ragazzi
16.30 partenza Esordienti femmine
17.00 partenza Esordienti maschi
17.30 partenza Cuccioli maschi femmine
18.00 partenza miniCuccioli maschi femmine
18.30 premiazioni

Domenica 17 Maggio

08.00 - 12.30 - Consegna buste tecniche competizioni presso Segreteria gara
08.30 - 09.30 - Familiarizzazione percorso Campionato Italiano Paratriathlon - Universitario - Sprint 09.00 -
09.00 - 09.45 - Apertura zona cambio Campionato Italiano Paratriathlon
10.00 - Partenza Campionato Italiano Paratriathlon
10.00 - 11.15 - Apertura zona cambio Campionato Italiano Universitario UOMINI
11.15 - Apertura pasta party
11.30 - Partenza Campionato Italiano Universitario UOMINI e TRIATHLON SPRINT (1^ Batteria) 11.30 - 12:15 -
Svuotamento ZC Paratriathlon
12.30 - Partenza Triathlon Sprint UOMINI (2^ Batteria)
13.00 - 13:40 - Apertura zona cambio Campionato Italiano Universitario DONNE
13.45 - Partenza Campionato Italiano Universitario DONNE
13.50 - Partenza TRIATHLON SPRINT F

15.30 - Premiazioni C.I. Paratriathlon - C.I.Universitario - Triathlon sprint di Loano

Il programma potrà subire delle variazioni che saranno prontamente comunicate.

4. I PERCORSI

	NUOTO	BICI	CORSA
TRIATHLON SPRINT	750 mt	19,8 Km	5 Km
PARATRIATHLON	750 mt	19,8 Km	5 Km
YOUTH B/JUNIOR	400mt	10Km	2,4Km
YOUTH A	300mt	6Km	1,9Km
RAGAZZI	200mt	4Km-MTB	1,5Km
ESORDIENTI	100mt	3Km-MTB	1000mt
CUCCIOLI	50mt	1500mt-MTB	500mt
MINI CUCCIOLI	25mt	500mt-MTB	250mt

Il percorso BIKE della gara sprint è un percorso cittadino multilap particolarmente tecnico; le gare giovanili si svolgono sempre su percorsi multilap prevalentemente nell'area portuale. Tutta la parte podistica è all'interno dell'area portuale.

ZONA CAMBIO

C.I UNIVERSITARIO/4[^] TRIATHLON SPRINT SILVER

Maschile: posizionata nel rettilineo adiacente la ferrovia, su asfalto a circa 100mt dall'uscita del nuoto.

Prevede un ingresso unico ed un'uscita unica. Zona cambio compensata.

Femminile: posizionata nel molo nei pressi del circolo nautico, su asfalto a circa 20mt dall'uscita del nuoto.

Prevede un ingresso unico ed un'uscita unica. Zona cambio compensata

C.I.PARATRIATHLON

La zona cambio dei paratriathleti è situata nel molo nei pressi del circolo nautico, su asfalto; una pre-zona cambio sarà allestita all'uscita dal nuoto (che coincide con la partenza) tutta moquettata a circa 120mt dalla zona cambio.

CIR NORD OVEST (da ESORDIENTI a JUNIOR)

Posizionata nel rettilineo adiacente la ferrovia, su asfalto. Prevede un ingresso unico ed un'uscita unica, gli atleti al rientro del percorso BIKE dovranno portare il proprio mezzo a piedi, verranno fatti degli inserimenti laterali per le varie categorie. Zona cambio compensata.

CIR NORD OVEST (MINICUCCIOLI/CUCCIOLI)



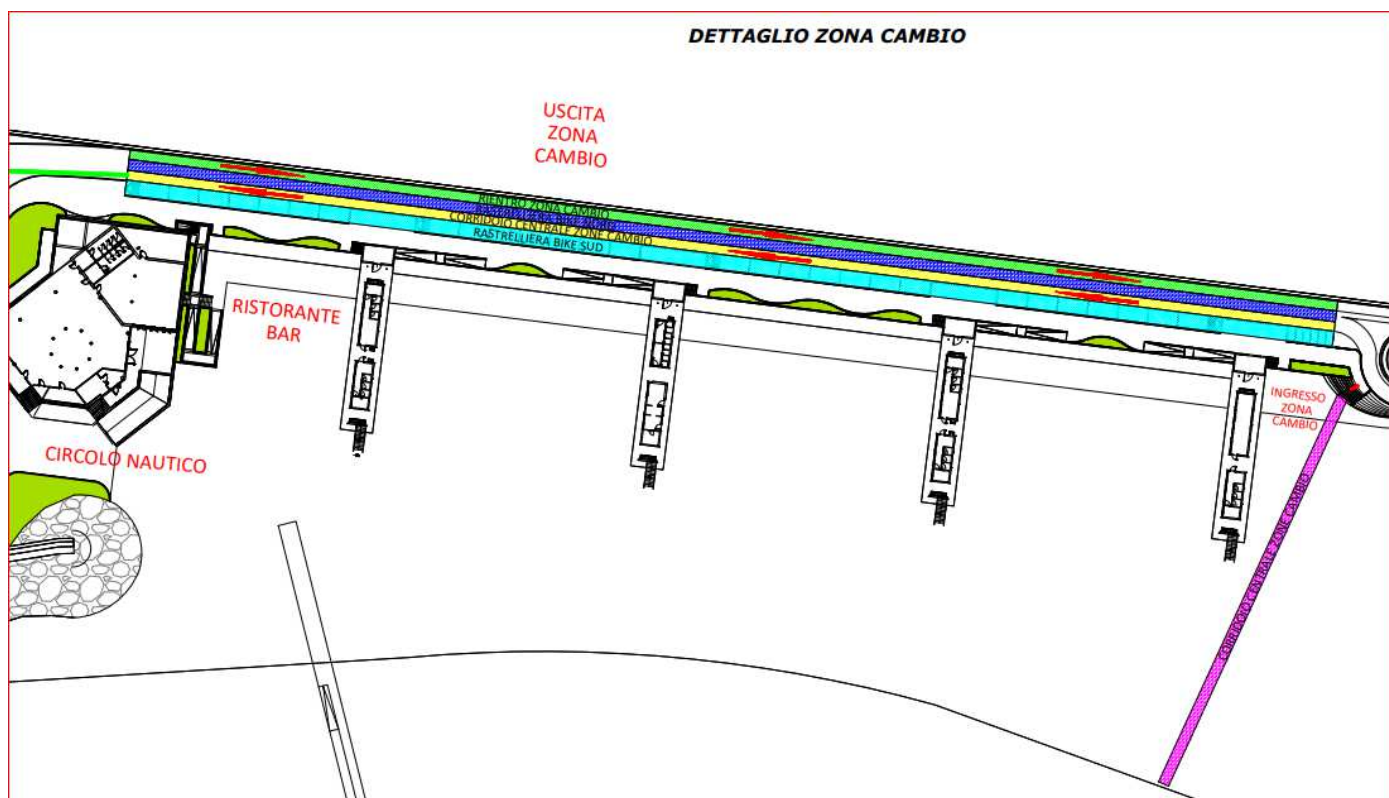

Due saranno le zona cambio di cuccioli e minicuccioli, vista la distanza dall'area di arrivo. La prima zona cambio coincide con quella del paratriathlon mentre la seconda zona cambio è all'ingresso dell'area portuale ove si svolge la parte run ed è presente la zona arrivo. Sarà preso il solo tempo di arrivo.

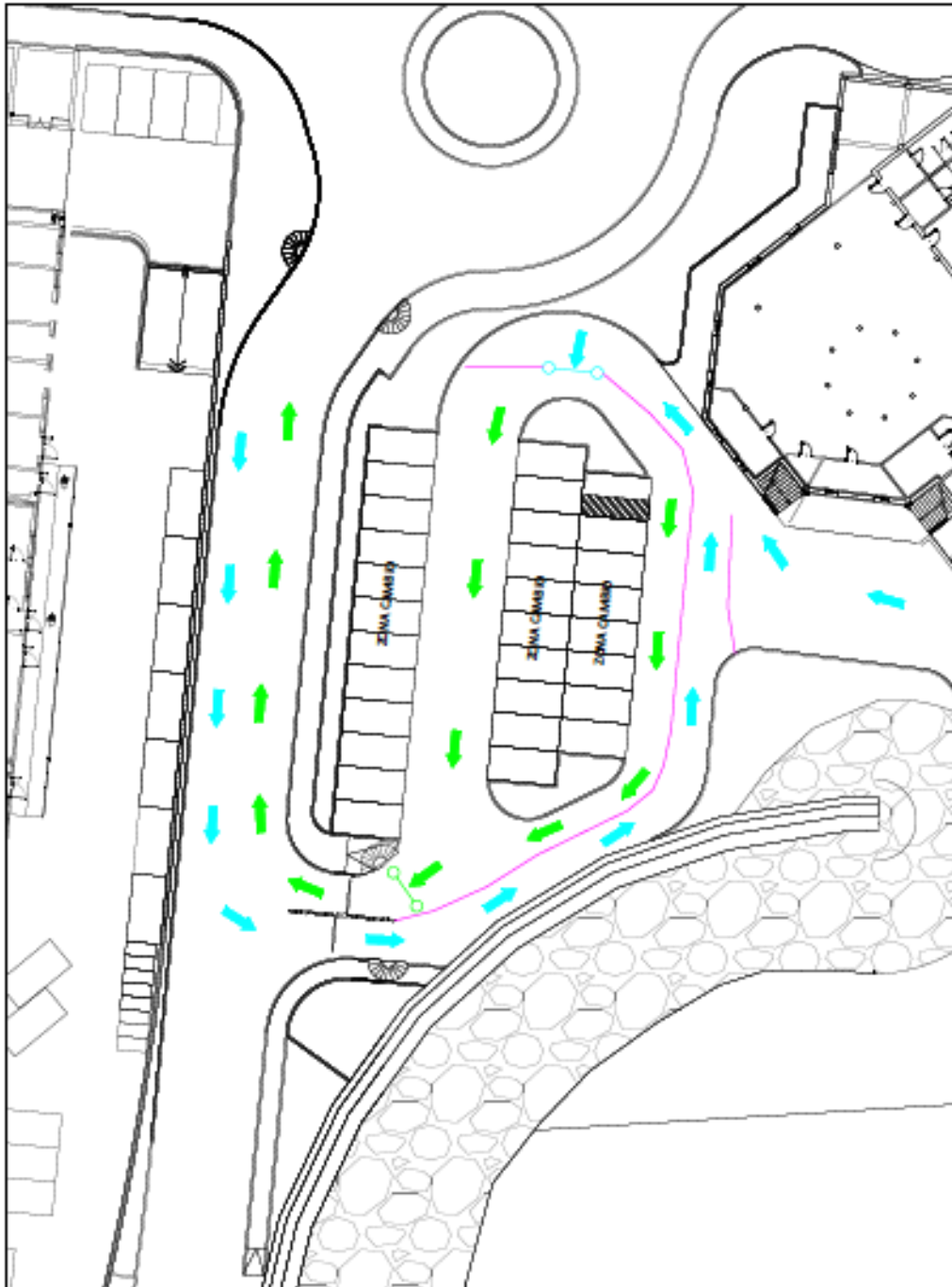

DETTAGLIO ZONA CAMBIO PARATRIATHLON/FEMMINILE

05b



LEGENDA	
	Atleti in uscita dalla zona cambio
	Atleti in entrata alla zona cambio
	Gate di ingresso alla zona cambio
	Gate di uscita dalla zona cambio
	Trasversale di delimitazione

**DETTAGLIO ZONA CAMBIO PARATLETI E DONNE
DOMENICA 17 MAGGIO**



CAMPIONATI ITALIANI
TRIATHLON

CAMPIONATI ITALIANI
PARATRIATHLON



1^ Frazione NUOTO– C.I.PARATRIATHLON

Swim:- 750 mt – giro unico in senso anti-orario con partenza e uscita dallo stesso punto nelle vicinanze della pre-zona cambio; le boe saranno da lasciare tutte a sinistra (1,2,3,4) ad eccezione dell'ultima (5) che sarà da lasciare sulla destra.

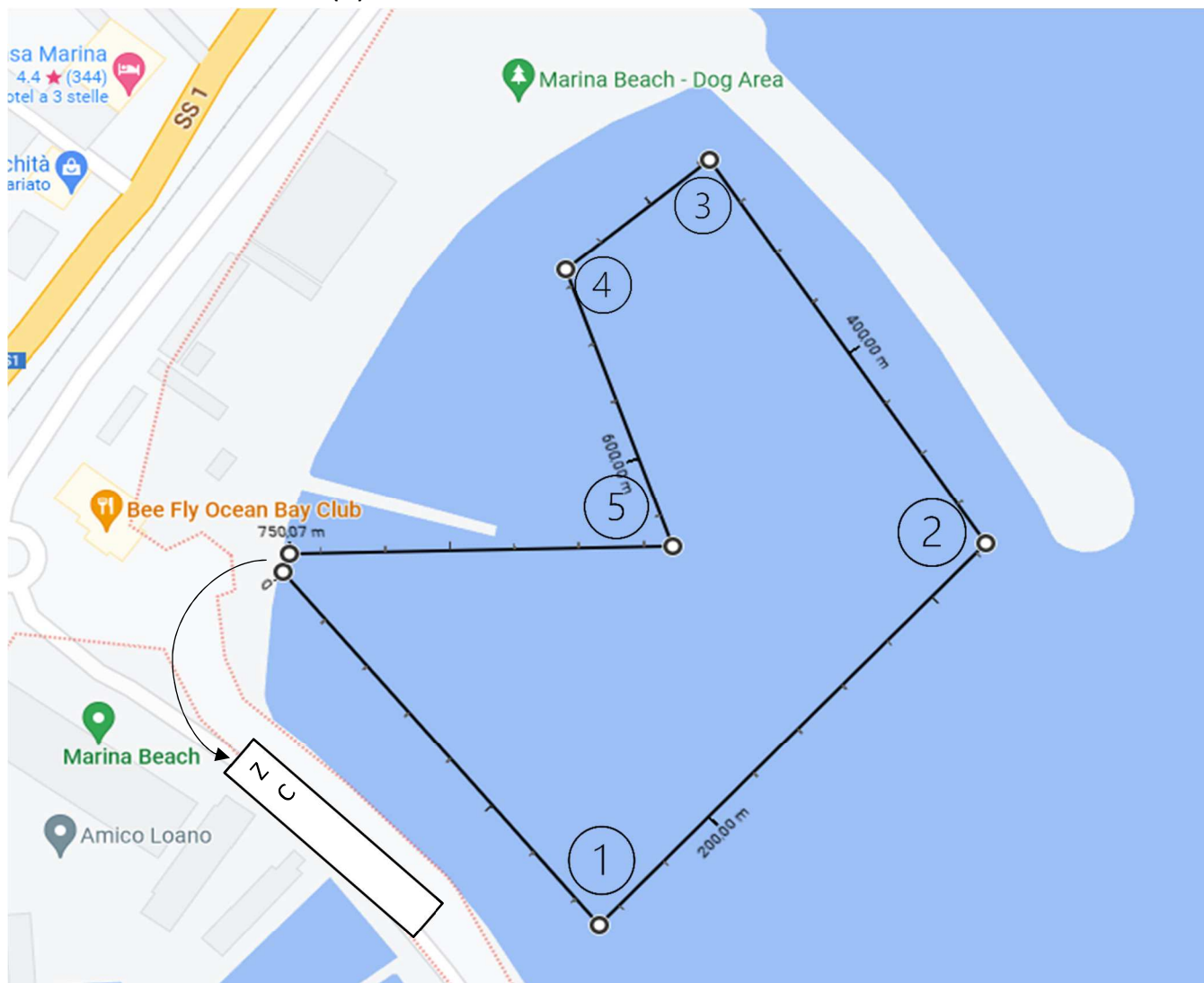

Al ritiro del pacco gara verrà consegnata la cuffia nuoto in base alle esigenze

- **Rossa:** Il paratriathleta necessita di essere sollevato dall'uscita del nuoto fino alla pre-zona cambio
- **Gialla:** il paratriathleta necessita di essere aiutato dall'uscita del nuoto fino alla pre-zona cambio
- **Verde:** il paratriathleta non necessita di assistenza all'uscita del nuoto
- **Bianca:** si tratta della guida per un atleta ipovedente

1^ Frazione NUOTO– C.UNIVERSITARIO/TRIATHLON SPRINT MASCHI

Swim:- 750 mt – giro unico in senso orario con partenza e uscita dallo stesso punto; a circa 450m ci sarà l'uscita dall'acqua all'australiana per rituffarsi a nuoto e completare il percorso. Le boe saranno da lasciare (1,2) sulla destra, mentre (3,4) sulla sinistra

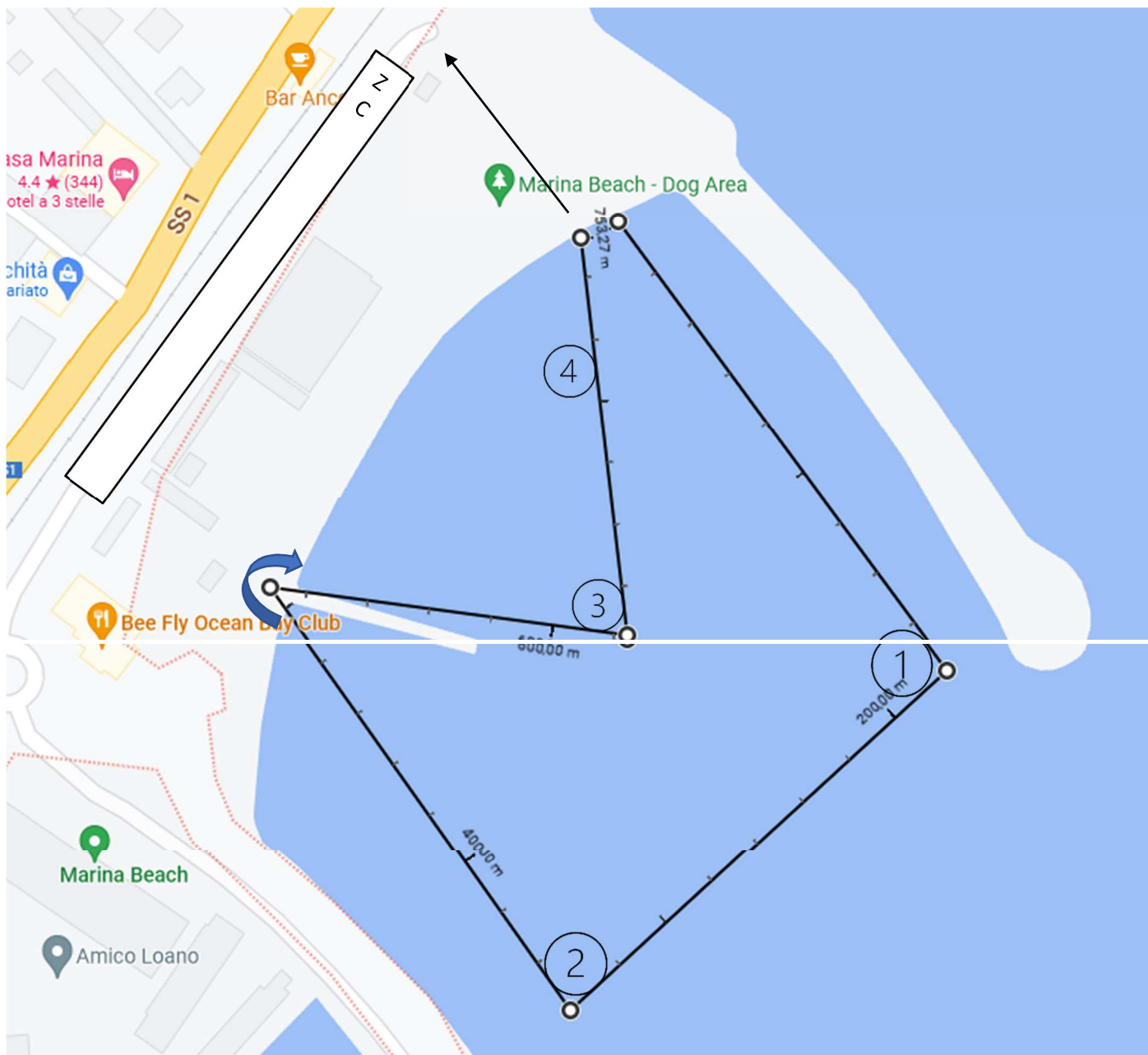

1^ Frazione NUOTO– C.UNIVERSITARIO/TRIATHLON SPRINT FEMMINE

Swim:- 750 mt – giro unico in senso **anti-orario** con partenza e uscita dallo stesso punto; a circa 480m ci sarà l'uscita dall'acqua all'australiana per rituffarsi a nuoto e completare il percorso. Le boe saranno da lasciare (1,2) sulla sinistra mentre (3,4) sulla destra

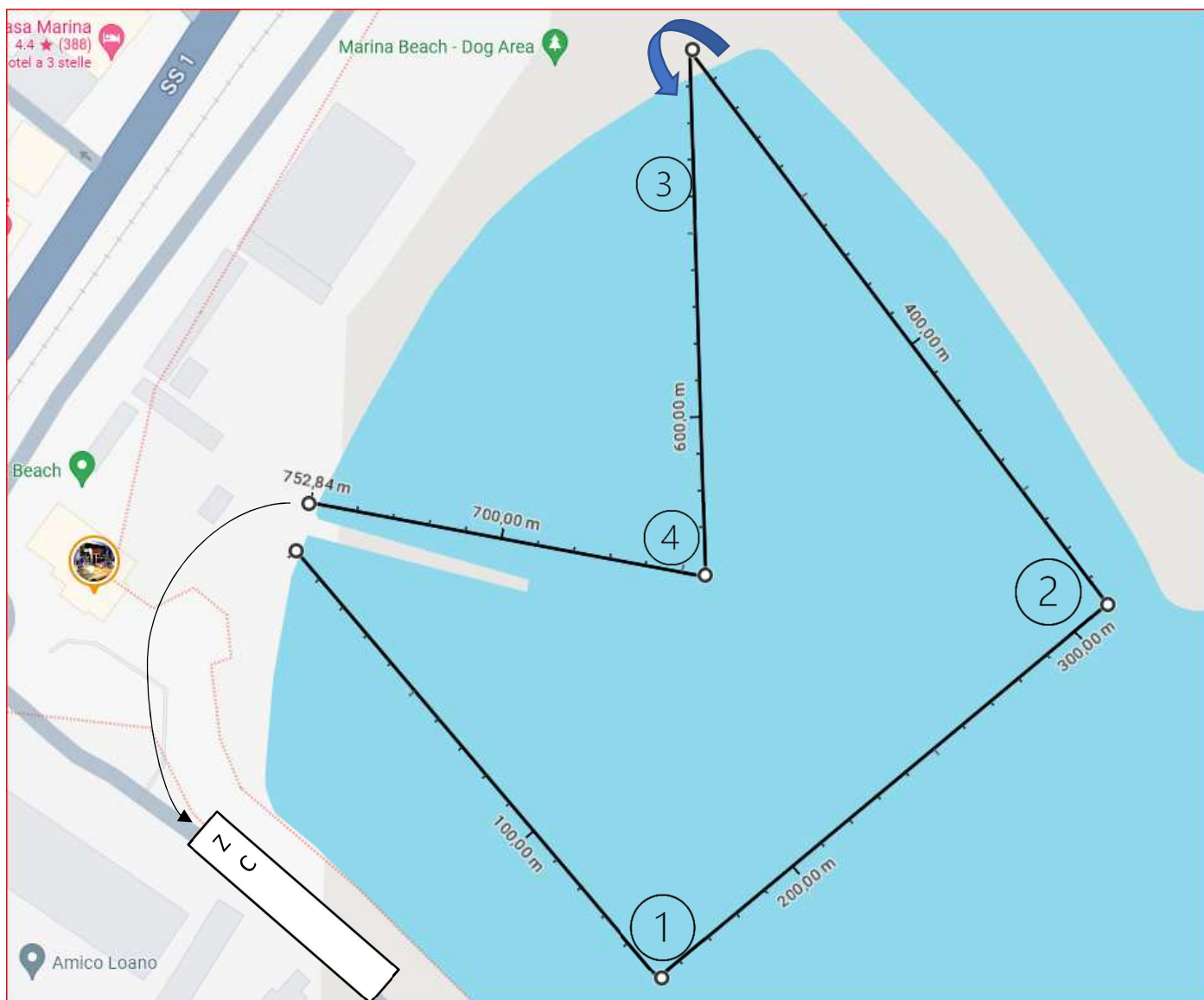

1^ Frazione NUOTO- CIR NORDOVEST

NUOTO - GIRO UNICO - DISTANZA IN BASE ALLE CATEGORIA; percorso da svolgersi in senso orario con due boe di virata; il percorso iniziale previsto per le categorie Junior/Youth B verrà accorciato ad ogni categoria

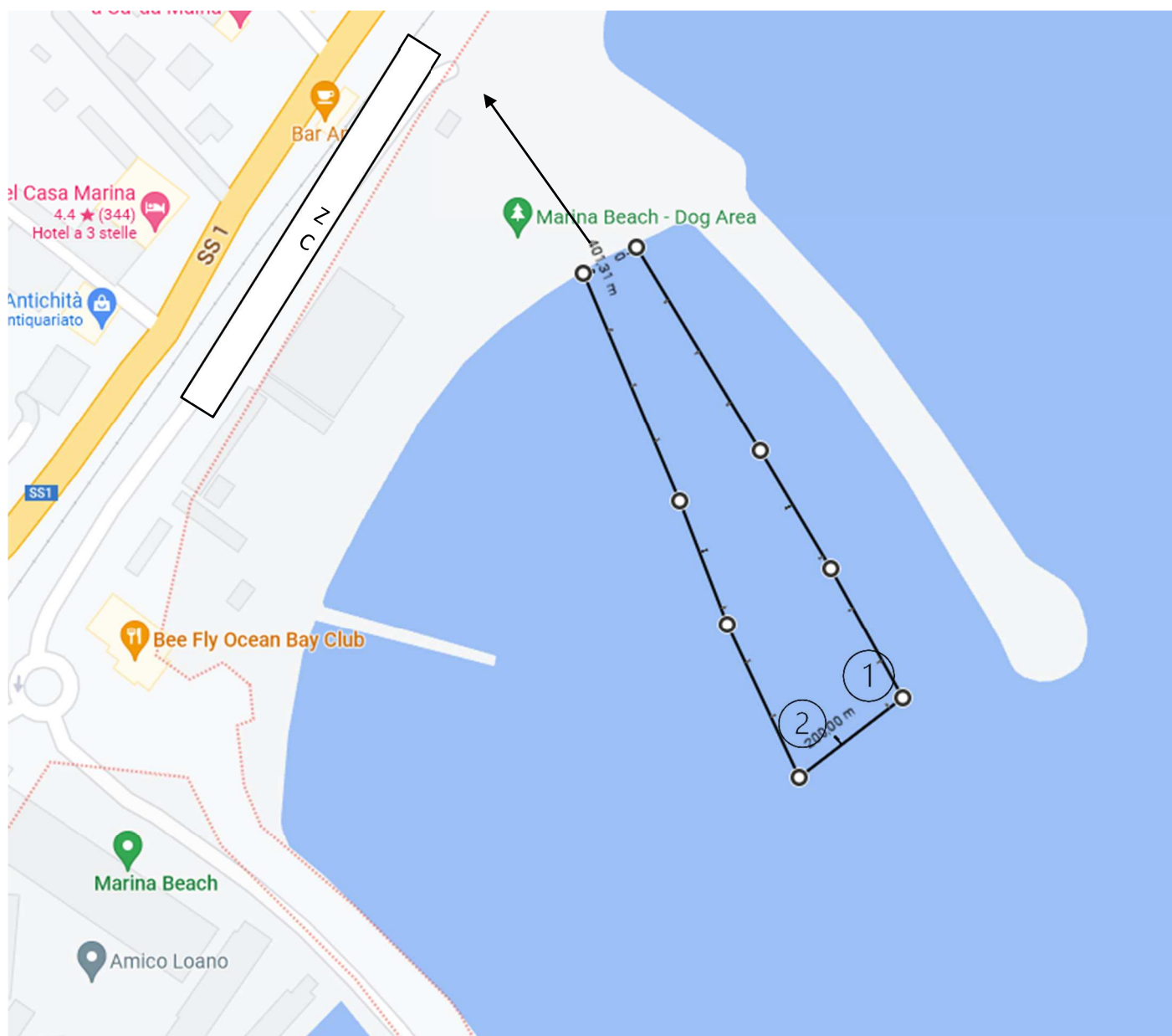

PERCORSO CUCCIOLI

Partendo dalla fine del pontile gli atleti dovranno scendere in acqua per fare 50mt per poi dirigersi verso la zona cambio prevista per la categoria



PERCORSO MINICUCCIOLI

Partendo da circa metà pontile gli atleti dovranno scendere in acqua e fare 25mt per poi dirigersi verso la zona cambio prevista per la categoria.



2^ Frazione BIKE- DISTANZA SPRINT

C.I.UNIVERSITARIO/TRIATHLON SPRINT/C.I.PARATRIATHLON

BIKE- 19,8Km – raccordo + 5 giri da 3,9km

Dislivello complessivo: 20 mt circa - pianeggiante

Si esce dalla Zona Cambio e si completano 5 giri del percorso percorrendolo tenendo la **sinistra** (all'inglese). E' vietato oltrepassare la mezzeria. Al termine del 5° giro si entra nella Zona Cambio.

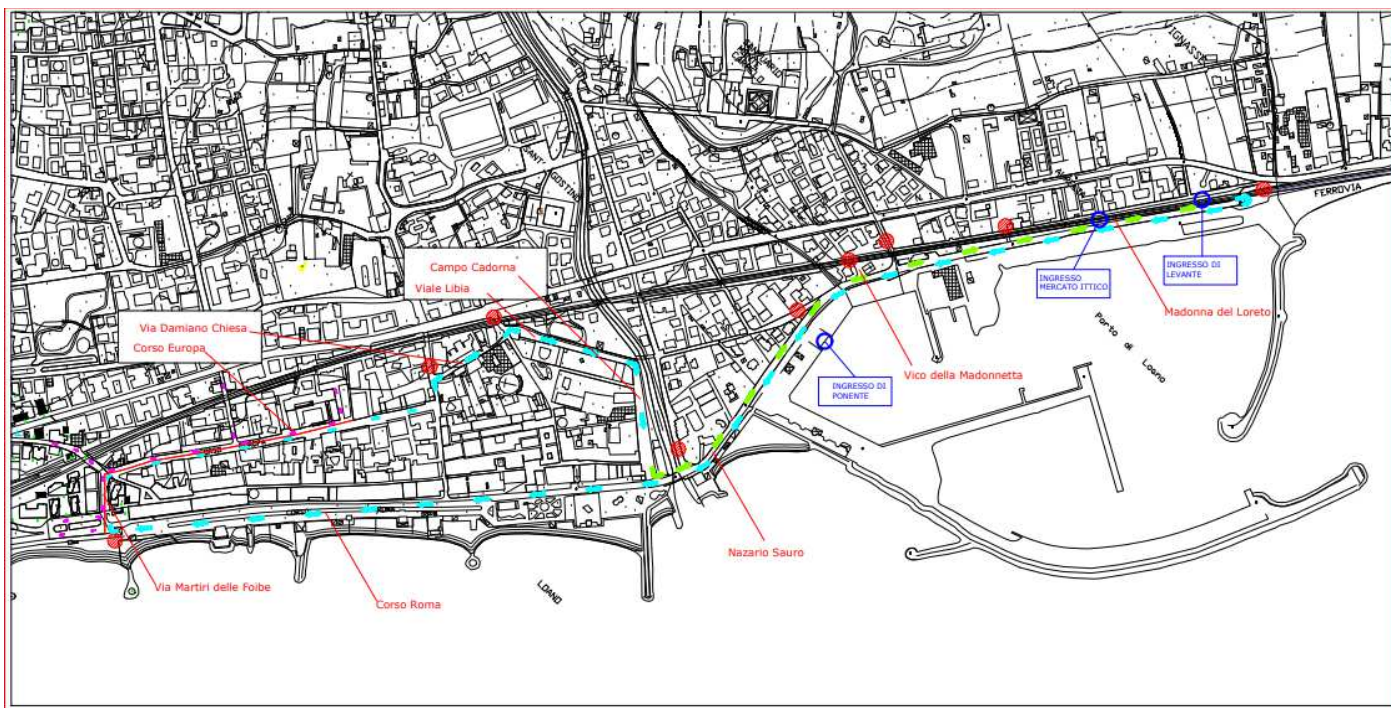

2^ Frazione BIKE CIR NORDOVEST

MINICUCCIOLI:

1 giro unico - percorso di 500mt che porterà gli atleti dalla prima zona cambio (T1, quella del Paratriathlon, alla seconda (T2)

CUCCIOLI:

2 giri- percorso di 750mt da ripetersi 2 volte, al termine del secondo giro si entra in T2

Distanza

0,56 km

Dislivello positivo

5 m

Tempo

1m 57sec

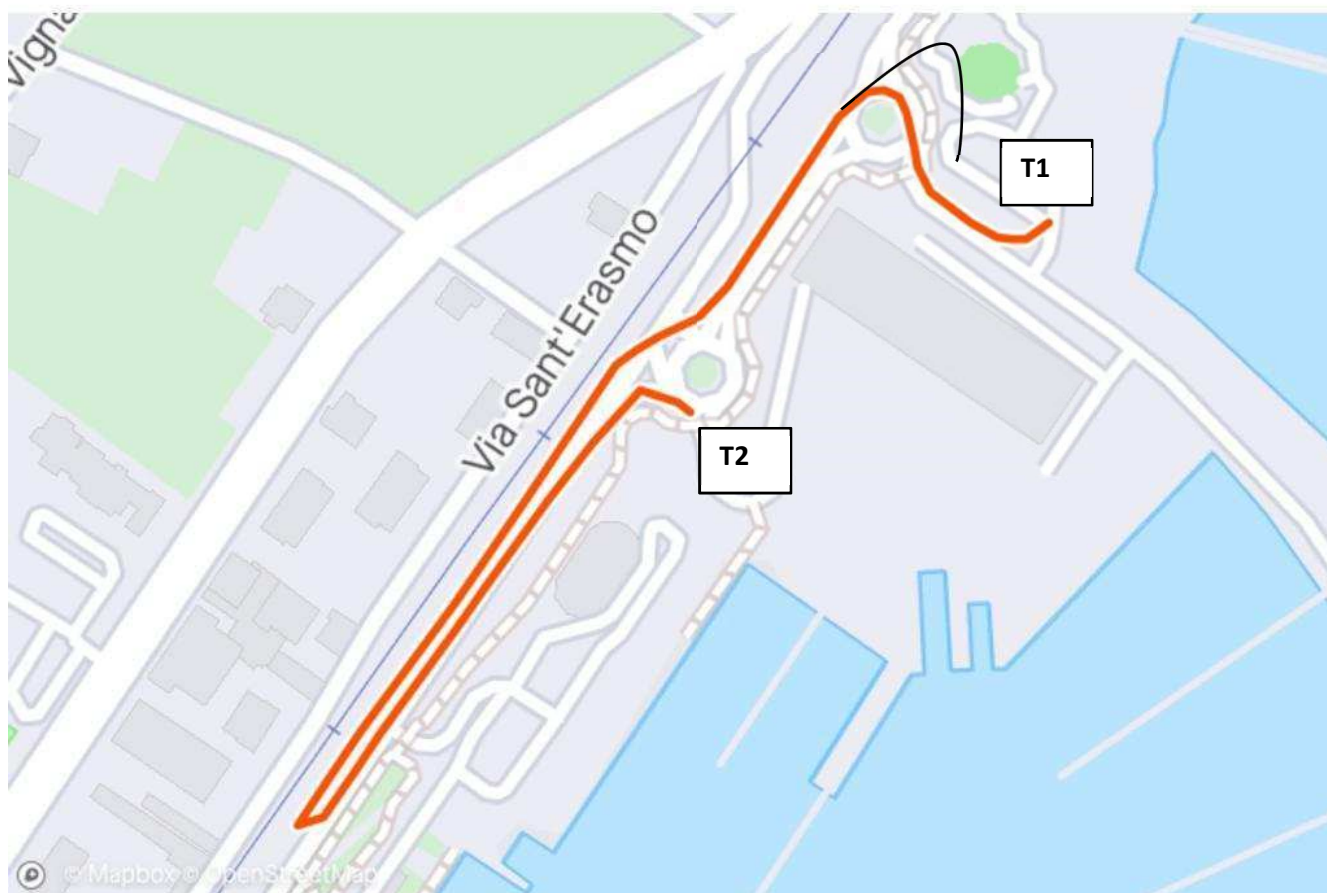

2^ Frazione BIKE CIR NORDOVEST

ESORDIENTI:

2 GIRI CORTI- percorso di circa 1Km da ripetersi 2 volte, al termine del secondo giro si entra in T2

RAGAZZI:

3 GIRI CORTI- percorso di circa 1Km da ripetersi 3 volte, al termine del terzo giro si entra in T2

Distanza

1,15 km

Dislivello positivo

4 m

Tempo

2m 59sec

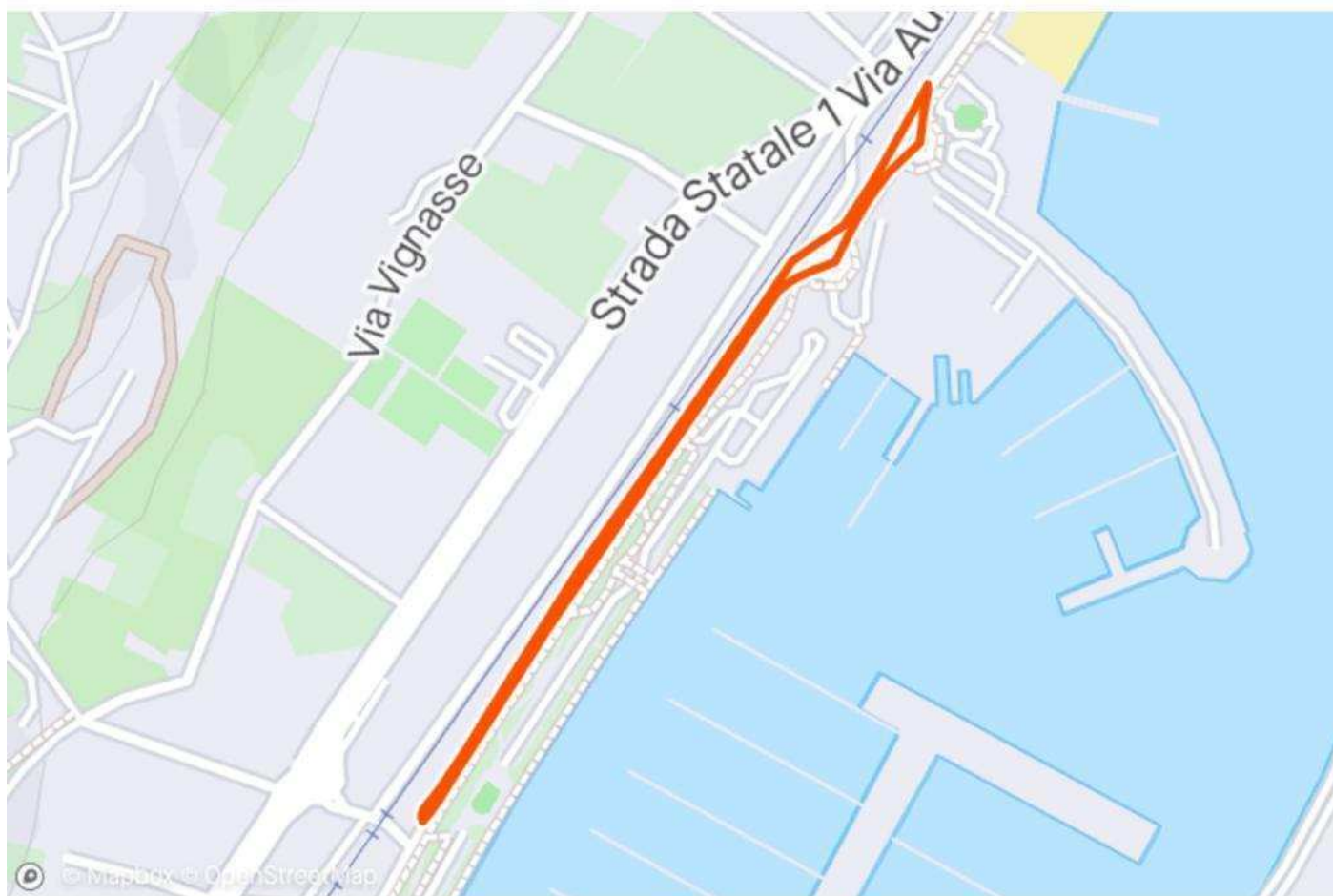

2^ Frazione BIKE CIR NORDOVEST

YOUTH A:

3 GIRI - percorso di circa 2Km da ripetersi 3 volte, al termine dell'ultimo giro si entra in T2

JUNIOR/YOUTH B:

5 GIRI - percorso di circa 2Km da ripetersi 5 volte, al termine dell'ultimo giro si entra in T2

Distanza

2,07 km

Dislivello positivo

6 m

Tempo

5m 32sec

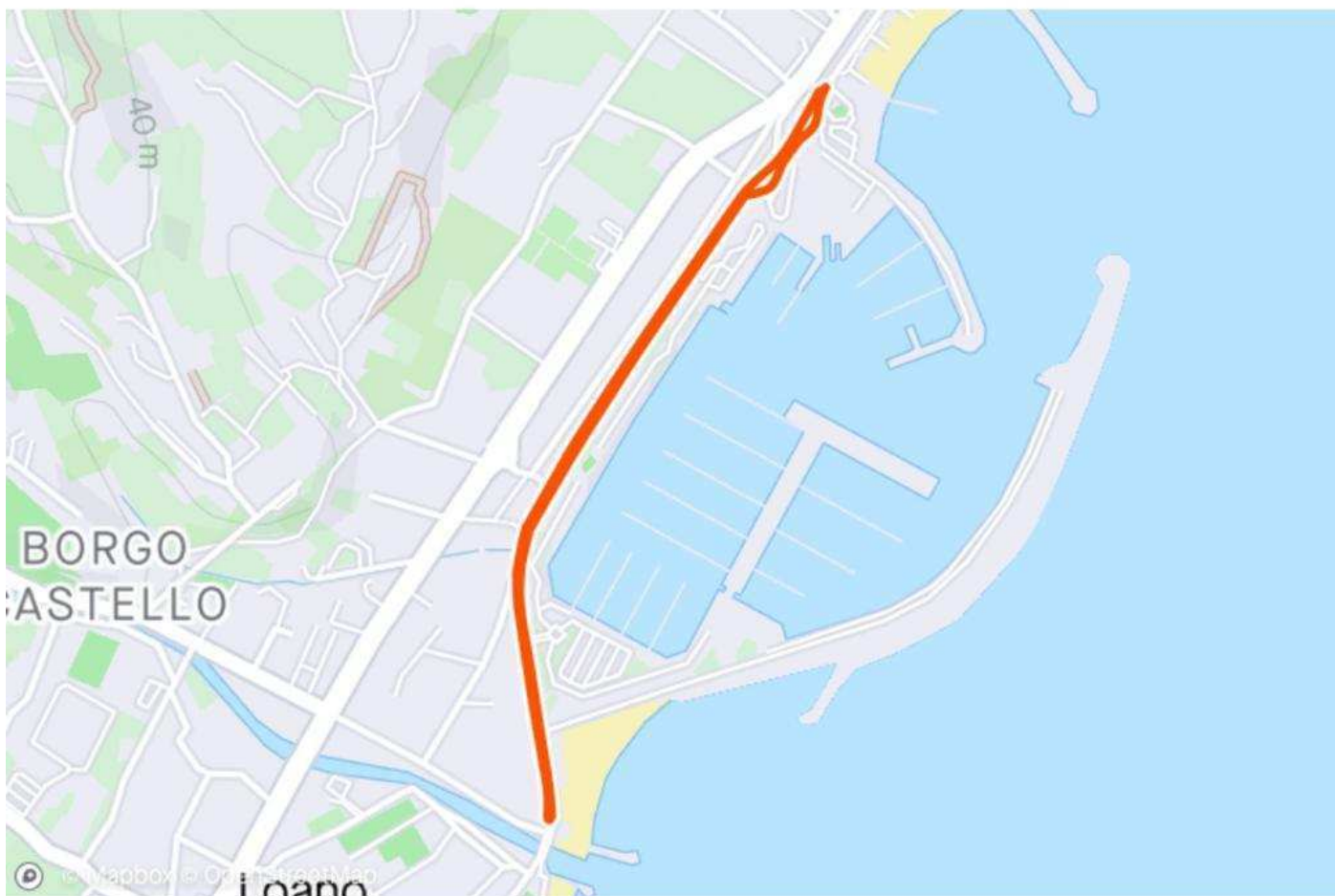

COPERTURA RUOTE MTB

Le coperture delle ruote delle MTB devono essere tacchettate, in modo conforme agli esempi proposti. Casi limite verranno valutati e giudicati idonei, o meno, dal Giudice Arbitro. L'atleta che monta coperture che possano mettere in dubbio la tenuta, perché ad esempio tacchettate ma eccessivamente consumate o dal profilo non conforme a quanto indicato, si espone alla valutazione del Giudice Arbitro che può bloccarne l'entrata in Zona Cambio e la partecipazione alla gara. Considerate le difficoltà di approvvigionamento del mercato il presente punto non si applica alle categorie Minicuccioli e Cuccioli per i quali si rimanda all'utilizzo di coperture che garantiscano sicurezza secondo il buon senso, pur rinviando l'ultima valutazione al Giudice Arbitro che, nel qual caso non reputi idonei i copertoni, può bloccare l'entrata in Zona Cambio all'atleta e la partecipazione alla gara.

3. Coperture MTB:

a. devono garantire sicurezza, stabilità e controllo del mezzo, senza compromettere in modo significativo la scorrevolezza

b. sono da considerarsi ammissibili i modelli di pneumatici MTB di ultima generazione (es. modelli "dry") che presentano tassellature differenziate, purché rispettino i seguenti criteri:

i. altezza minima dei tasselli: 2 mm

ii. spaziatura minima tra i tasselli: 2 mm (in senso sia orizzontale che verticale). Nei casi in cui questa distanza risulti inferiore, la copertura potrà comunque essere considerata conforme se la struttura della tassellatura garantisce adeguata aderenza e sicurezza

iii. larghezza minima del copertone: 2.00 pollici, con indicazione riportata sul fianco del copertone (es. 29x2.00). Fanno eccezione le biciclette utilizzate nelle categorie Cuccioli e inferiori, che montano di serie coperture di larghezza inferiore, come indicato in Tabella 1.

c. non è consentito l'utilizzo di coperture riconducibili alle categorie Gravel o Ciclocross.

d. resta di competenza del Giudice Arbitro la valutazione finale e la decisione sull'ammissione alla Zona Cambio. Il Giudice potrà verificare la conformità delle coperture, valutandone l'usura, la tassellatura e l'aderenza complessiva

e. nella seguente tabella sono indicate le larghezze delle coperture consentite. Le colonne riportano il diametro della ruota, espresso in pollici, mentre le righe indicano la larghezza della copertura, anch'essa espressa in pollici:

Di seguito sono riportati alcuni esempi di tassellature considerate conformi all'utilizzo in gara: pur nella loro varietà, presentano tutte le medesime caratteristiche funzionali richieste dal regolamento.

	1.75	1.95	2.00	2.10	2.20	2.25	2.35	2.40
16"	○	○	○	○	○	○	○	○
20"	○	○	○	○	○	○	○	○
24"	X	X	○	○	○	○	○	○
26"	X	X	○	○	○	○	○	○
27.5"	X	X	○	○	○	○	○	○
29"	X	X	○	○	○	○	○	○



3^a Frazione RUN – DISTANZA SPRINT

C.I.PARATRIATHLON/C.I.UNIVERSITARIO/ TRIATHLON SPRINT

RUN PARA– 5 Km – raccordo + 3 giri da 1500mt

Dislivello complessivo 4 mt circa - pianeggiante

Si esce dalla Zona Cambio tenendo la sinistra e dopo circa 400 mt si entra sulla banchina del porto, si passa accanto alla finish line e da quel momento si percorrono 3 giri da 1500 mt, sempre tenendo la sinistra. E' previsto un ristoro di acqua al giro di boa.

RUN UNIVERSITARIO/SILVER – 5 Km – raccordo + 2 giri da 2300mt

Dislivello complessivo 4 mt circa - pianeggiante

Si esce dalla Zona Cambio tenendo la sinistra e dopo circa 400 mt si entra sulla banchina del porto, si passa accanto alla finish line e da quel momento si percorrono 2 giri da 2300 mt, sempre tenendo la sinistra. E' previsto un ristoro di acqua al giro di boa."

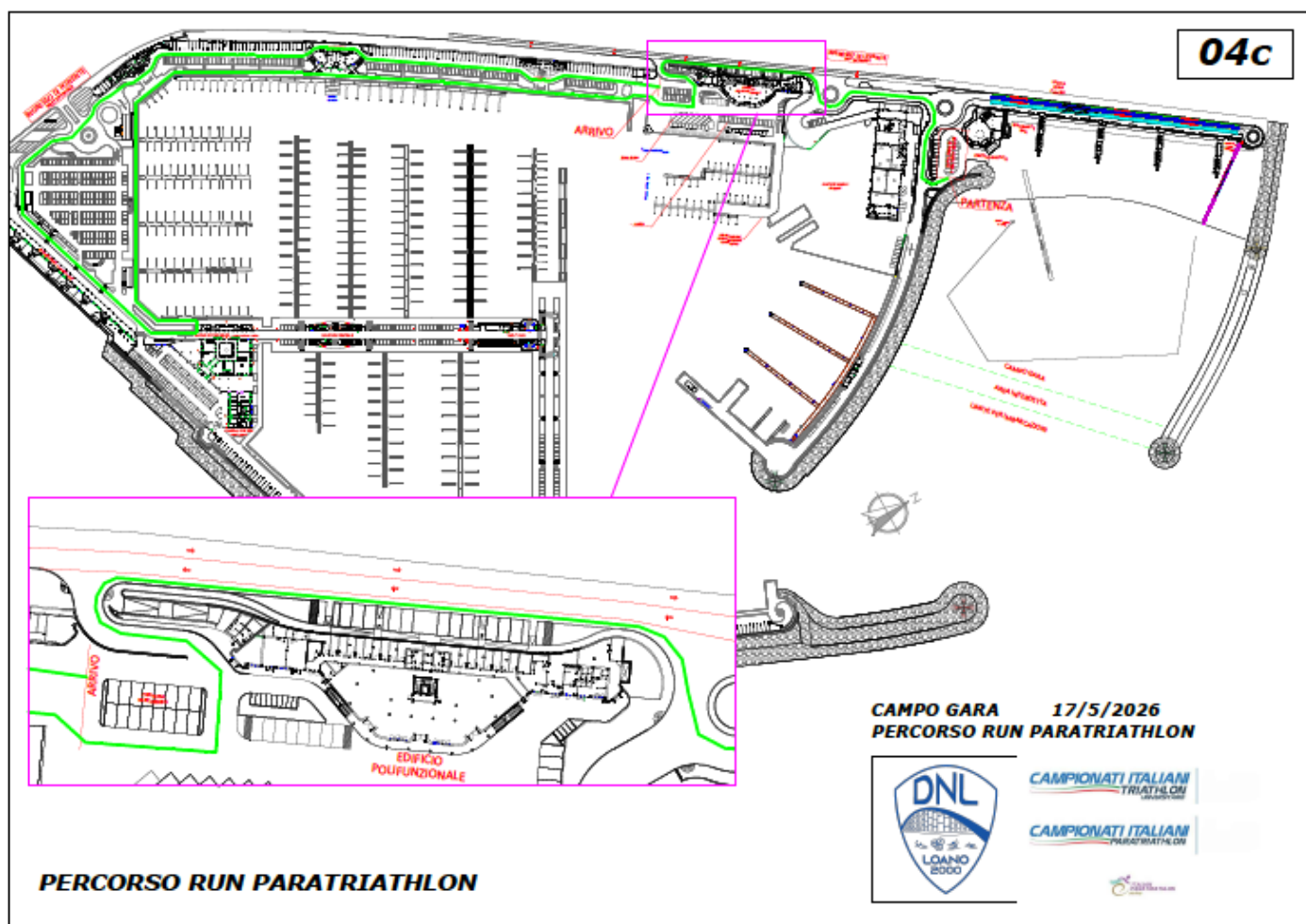

04a

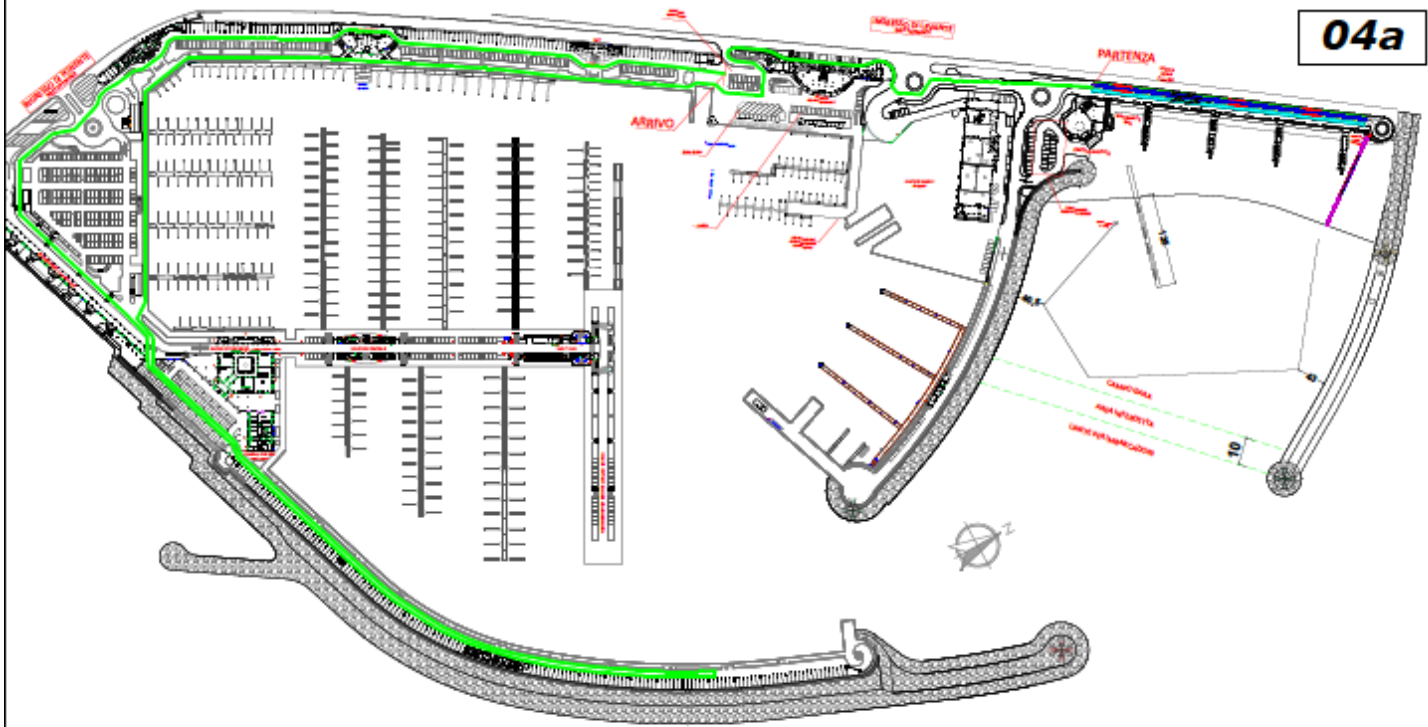

CAMPO GARA 17/5/2026
PERCORSO RUN TRIATHLON



CAMPIONATI ITALIANI TRIATHLON

CAMPIONATI ITALIANI PARATRIATHLON



PERCORSO RUN TRIATHLON UOMINI

04b

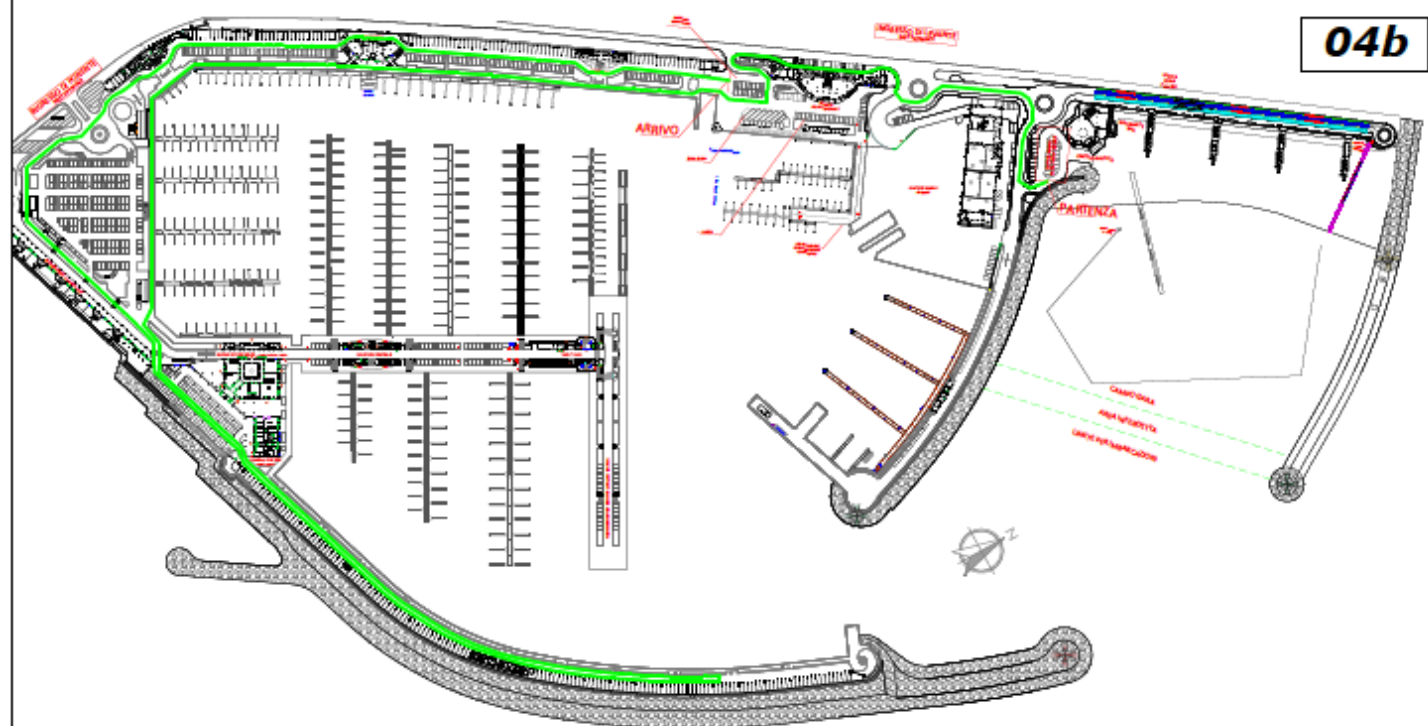

CAMPO GARA 17/5/2026
PERCORSO RUN TRIATHLON



CAMPIONATI ITALIANI TRIATHLON

CAMPIONATI ITALIANI PARATRIATHLON



PERCORSO RUN TRIATHLON DONNE

3^ Frazione RUN CIR NORDOVEST

MINICUCCIOLI:

1 giro unico - percorso di 250mt che porterà gli atleti dalla seconda zona cambio direttamente all'arrivo

CUCCIOLI:

1 giro unico - percorso di 500mt che porterà gli atleti dalla seconda zona cambio a correre una andata e ritorno sul molo per poi proseguire fino all'arrivo

3^ Frazione RUN CIR NORDOVEST

ESORDIENTI: usciti dalla zona cambio si proseguirà su un percorso prevalentemente pianeggiante (raccordo circa 400mt) e si svolterà in direzione dell'arrivo.

RAGAZZI: usciti dalla zona cambio si proseguirà su un percorso prevalentemente pianeggiante (raccordo circa 400mt) e verrà fatto un solo giro corto, mantenendo la sinistra per poi procedere in direzione dell'arrivo.

YOUTH A: usciti dalla zona cambio si proseguirà su un percorso prevalentemente pianeggiante (raccordo circa 400mt) e verrà fatto un solo giro completo (1300mt), mantenendo la sinistra per poi procedere in direzione dell'arrivo.

YOUTH B/JUNIOR: usciti dalla zona cambio si proseguirà su un percorso prevalentemente pianeggiante (raccordo 400mt) e verranno fatti due giri completi (900mt x 2), mantenendo la sinistra per poi procedere in direzione dell'arrivo.

5. MODALITÀ DI ISCRIZIONE

iscrizioni attive dal 06/03/2026 su <https://www.myfitri.it/iscrizioni/3912>

Bonifico bancario a Fitri Servizi srl IT07M0569603215000007116X31

Per richieste di iscrizioni cumulative di società, inviare richiesta di credenziali a ufficiogare@fitri.it e info@myfitri.it

Chiusura iscrizioni:

Triathlon Sprint Universitario e Paratriathlon: alle 23.59 del 07/05/2026

Triathlon Sprint Silver: alle 23.59 del 12/05/2026

Gare giovanili: alle 23.59 del 12/05/2026

LE QUOTE DI ISCRIZIONE Sprint SONO FISSATE COME SEGUE:

€ 45,00 per tutte le categorie Age Group

€ 25,00 per gli U23 e categoria S1

€ 15,00 per gli Junior

€ 8,00 per gli Youth B.

Campionato Italiano Paratriathlon:

Gratuito per tutte le categorie, tramite il Responsabile FITRI del settore Paratriathlon

Gare Giovanili:

€ 15,00 junior

€ 8,00 da youth b a minicuccioli

6. CONDIZIONI DI PARTECIPAZIONE

ZONA CAMBIO

Art.101 Regole generali

- 101.01** Gli atleti dovranno riporre all'interno della propria **area di competenza** in Z.C tutto il materiale necessario allo svolgimento della gara in modo ordinato e corretto. Per "**area di competenza** di un atleta in Z.C." si intende quella posta, ponendosi di fronte al numero che identifica la postazione sulla rastrelliera, o sul tubolare con bicicletta già posizionata e afferrato il manubrio con entrambe le mani, a terra, sulla sinistra della bicicletta e non oltre l'estremità della ruota più prossima al corridoio di percorrenza degli atleti (per non impedirne il passaggio).
- 101.02** All'interno dell'area di competenza, ogni atleta potrà depositare il materiale e l'equipaggiamento da utilizzare in gara, per la precisione:
- scarpe per la frazione ciclistica e podistica;
 - indumenti (maglia, giacca, impermeabile, calzoncini, berretto, ecc.);
 - occhiali;
 - casco, a terra o sul manubrio della bicicletta (in centro o dal lato della sua area di competenza);
 - alimenti e borracce;
 - asciugamani di piccole dimensioni, piegati e in ordine, e non utilizzati come tappetini (il Delegato Tecnico o il Giudice Arbitro potranno vietarne l'uso);
 - cuffia, occhialini, muta al rientro della frazione natatoria
 - pettorale di gara con numero visibile
- 101.03** Nel caso in cui l'Organizzazione metta a disposizione degli atleti ceste per la raccolta del materiale, queste dovranno rimanere nella posizione in cui vengono trovate al momento del primo ingresso in Z.C.; in merito saranno date indicazioni dal delegato tecnico o in sua assenza dal giudice arbitro.
- 101.04** Non è consentito agli atleti di avvalersi di ceste, borse, contenitori, scatole e/o altro, se queste non sono fornite dall'Organizzatore o espressamente autorizzate dal Giudice di Gara.
- 101.05** Sulla bicicletta è consentito lasciare, a discrezione dell'atleta, solo e soltanto:
- casco (sul manubrio), in centro o dal lato della sua area di competenza;
 - occhiali;
 - pettorale;
 - borracce sul portaborracce;
 - scarpe sui pedali della bicicletta;
 - piccole sacche o contenitori, fissati alla bicicletta, contenente alimenti e/o utensili per la manutenzione;
 - barrette energetiche.
- 101.06** Sul manubrio della bicicletta possono inoltre essere alloggiati:
- dispositivi elettronici di misurazione della velocità, di conta pedalate, di misurazione e controllo della prestazione dal punto di vista biomeccanico (cardio frequenzimetri e misuratori di potenza).
- In merito a quest'ultimi è consentito l'utilizzo in gara di dispositivi di misurazione applicati alla ruota e/o pedivelle sempre che non siano in grado di alterare le prestazioni degli atleti.
- Il Delegato Tecnico o, in sua assenza, il Giudice Arbitro, potranno vietare l'utilizzo di equipaggiamenti elettronici che ritengono non opportuni.
- Laddove l'atleta ritenga la richiesta, ricevuta da parte del Delegato Tecnico o dal Giudice Arbitro, non giustificata, al termine della gara, chiederà al Giudice Arbitro, che lo riporterà sul Foglio Guida, l'intenzione a inoltrare reclamo alla F.I.TRI., alla quale fornirà indicazioni sul dispositivo chiedendone il consenso all'utilizzo.
- La F.I.TRI. entro 30 giorni si pronuncerà in modo del tutto generale e non con riferimento alla specifica situazione, autorizzandone o non autorizzandone l'impiego. La F.I.Tri. non prenderà in considerazione le segnalazioni giunte oltre i due giorni dal termine della gara.
- 101.07** Nelle fasi transizione, è fatto obbligo agli atleti di riposizionare i materiali utilizzati nella propria area di competenza.
- 101.08** Il Giudice inviterà l'Organizzatore a rimuovere tutto il materiale/equipaggiamenti che:
- l'atleta nonostante il richiamo, non ha provveduto a rimuovere o ha mal riposto durante le fasi di gara e che possa costituire intralcio e/o pericolo agli Atleti; se possibile poterne individuare il legittimo proprietario, sarà riposto nella sua specifica area di competenza, in caso contrario sarà preso in custodia dall'organizzatore
 - possa configurarsi come 'segnaposto';
- 101.09** La Giuria di Gara e l'organizzatore non possono essere chiamati a rispondere di eventuali smarrimenti e/o danneggiamenti del materiale presente o eventualmente rimosso dalla postazione dell'atleta.

- 101.10** In condizione atmosferiche avverse, il Delegato Tecnico se presente, o il Giudice Arbitro, può autorizzare l'utilizzo di idonei elementi protettivi del materiale depositato in Z.C. e ciò ad evitare che questo possa bagnarsi o che possa divenire inutilizzabile; gli elementi protettivi non dovranno comunque recare danno e/o impedimenti agli altri atleti.
- 101.11** Se l'organizzatore fornisce teli per la protezione delle biciclette dalle intemperie, questi possono essere utilizzati nel rispetto delle disposizioni fornite agli atleti dallo stesso organizzatore.
- 101.12** Gli atleti si dovranno presentare all'ingresso della zona cambio:
- con il casco in testa, allacciato e dotato dei numeri adesivi, se questi sono stati forniti dall'organizzatore;
 - esibendo il proprio pettorale;
 - indossando la divisa di gara (laddove il controllo della divisa è obbligatorio a norma di regolamento);
 - conducendo, in modo manuale e senza sollevarla, esclusivamente la propria bicicletta, quando ne è previsto l'utilizzo, dotata del numero di gara opportunamente posizionato, ben leggibile.
 - con il proprio numero di gara riportato su gambe e braccia alterne;
 - in caso di gare valevoli per l'assegnazione di titoli regionali, nazionali, per categorie, con la categoria di appartenenza riportata sul polpaccio della gamba sinistra;
- 101.13** In Z.C., dopo il Check-In a seguito di richiesta del giudice arbitro, l'atleta dovrà apportare modifiche alla bicicletta se ritenute necessarie per adeguarsi al regolamento tecnico. L'atleta potrà effettuare modifiche o riparazioni previa autorizzazione del giudice arbitro.

MANUBRI

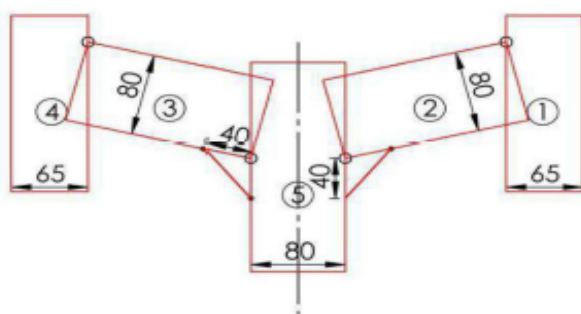

Structure (1.0) Road, Cyclo-cross

- Prove di gruppo Strada

- La dimensione massima della sezione del manubrio è 65/80 mm (vedi diagramma 1.0 Strada/CX)

MANUBRI

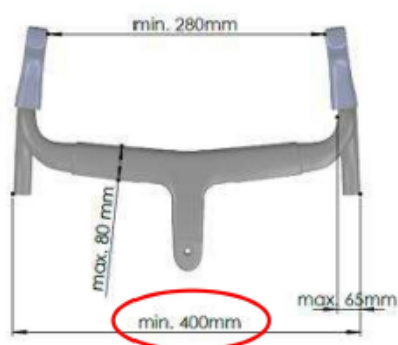

- Prove di gruppo Strada
- Larghezza minima manubrio misurata esterno-esterno 400 mm

MANUBRI

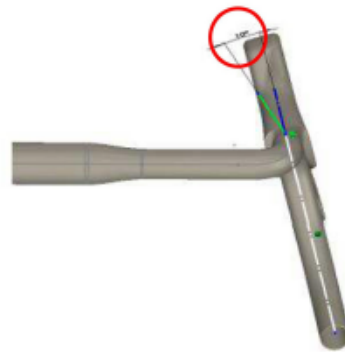

- **Inclinazione max leve freni: 10°**
- **Distanza minima tra estremità interne leve dei freni: 280 mm**

MANUBRI



- **Dimensione massima esterno-interno: 65 mm**

CASCHI

Specifications	Traditional Helmet	Time Trial Helmet
Maximum dimensions (L x W x H) mm (as per diagram below)	450 x 300 x 210	450 x 300 x 210
Ventilation	The helmet must have at least three (3) distinct air inlet openings on the shell structure	No restriction
Ear coverage	The helmet shell and any accessories must not extend to cover, obstruct, or enclose the rider's ears (looking from the lateral view)	No restriction
Visor A "visor" refers to any fixed or attached shield that cannot be worn independently of the helmet.	Integrated or detachable visors are not permitted. Helmets must be used without any visor attachments or shield-like accessories	Integrated or detachable visors are permitted

- Strada: casco tradizionale o crono
- 450x300x210 mm
- Almeno 3 punti di ventilazione
- Il casco e qualsiasi accessorio non devono estendersi a coprire, ostruire o racchiudere le orecchie (vista laterale)
- Visiere integrate o removibili non sono consentite. I caschi devono essere utilizzati senza alcun tipo di visiera applicata o accessori simili a schermi.

RUOTE

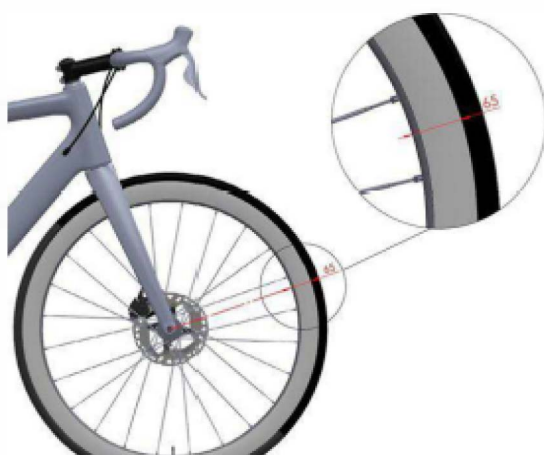

- Prove di gruppo Strada
- L'altezza massima del cerchio non può misurare più di 65 mm

7. MONTEPREMI E PREMIAZIONE

CAMPIONATO ITALIANO UNIVERSITARIO

Non previsto

CAMPIONATO ITALIANO PARATRIATHLON

Non previsto

4^ TRIATHLON SPRINT SILVER DI LOANO

- Come da [circolare gare 2026](#) il montepremi varia da un minimo di Euro 500 fino a un massimo di Euro 2000 e sarà adeguato automaticamente al numero degli iscritti e ripartito fino a un massimo dei primi 6 atleti M/F
- Saranno inoltre premiati i primi 3 di Categoria, da cui sono esclusi gli atleti Elite e gli atleti di qualsiasi categoria premiati sul podio Assoluto (siano essi 3 o 4 o 5 atleti), premi quindi non possono essere cumulabili.
- Il premio verrà corrisposto solo agli atleti che nella classifica finale rientrano nel distacco massimo pari al 10% dal tempo (cut-off) del concorrente primo classificato (maschile/femminile), nei premi delle rispettive classifiche, esclusa la quota eccedente il tabellare F.I.Tri., che rimane di discrezione della Società Organizzatrice.

FINALE CIRCUITO NORDOVEST

Verranno premiati i primi 6 atleti M/F di ogni categoria con premi in natura e medaglia.

Per le categorie MiniCuccioli e Cuccioli non sono previste premiazioni ma verrà consegnata una medaglia di partecipazione a tutti coloro che completeranno la gara.

8. INFORMAZIONI

PARCHEGGI Ampia disponibilità di parcheggi nella zona portuale “Ingresso Marina di Loano”

DEPOSITO SACCHE: Borse o Zaini potranno essere posti nell’area predisposta all’interno di una sala, nei pressi della zona arrivo. Anche se custodita da personale volontario, non si risponde del materiale depositato.

La sacca potrà essere ritirata poi in qualsiasi momento mostrando il pettorale di gara.

SPOGLIATOI E DOCCE

All’interno della zona arrivo - dentro la zona portuale bagni e docce.

RICOGNIZIONE PERCORSI E RISCALDAMENTO PRE GARA

Gli atleti potranno effettuare la ricognizione del percorso Bike solamente dalle ore 08.30 alle ore 09.30 di Domenica 17 Maggio a condizione che si indossi il casco e non si crei disturbo alle altre attività in corso. Sarà possibile fare la ricognizione della seconda frazione run soltanto nelle fasce orarie in cui non sono in svolgimento altre gare. Diversamente non sarà possibile effettuare operazioni di riscaldamento n sul percorso ciclistico n su quello podistico, ma solo sulle vie adiacenti il percorso gara.

SPUNTA ELETTRONICA

Prima della partenza si effettua la spunta elettronica: gli atleti con il chip dovranno transitare sopra l’apposito rilevamento, farsi spuntare dai giudici e recarsi presso la griglia di partenza.

AREA GAZEBO Sarà presente area gazebo unicamente nella zona arrivo. Non si possono allestire gazebo in spiaggia-lungomare.

REGOLAMENTO UNIVERSITARI

L’iscrizione al Campionato deve avvenire tramite il **Centro Universitario Sportivo (CUS)** della sede legale dell’Università alla quale l’atleta è immatricolato. Qualora un CUS non abbia la possibilità di partecipare ufficialmente a una o più competizioni, dovrà rilasciare il nulla osta a chi farà richiesta d’iscrizione individuale. Ogni Centro Universitario Sportivo pu far partecipare un numero illimitato di atleti. Nel caso non ci fosse un Cus di riferimento sul territorio, l’atleta parteciperà con i colori della FederCusi.

CRONOMETRAGGIO: EVODATA;

Ogni atleta, per essere classificato, dovrà essere munito del chip fornito nelle buste tecniche di ciascuna competizione a cui partecipa.

Non è assicurato il servizio di cronometraggio per chi non indossa correttamente il Chip.

Gli atleti che non riconsegneranno i Chip nell’Area post Arrivo incorreranno in un addebito a carico della Società di appartenenza pari a **50** euro per ogni chip mancante.

E' SEVERAMENTE VIETATO L'UTILIZZO DI DRONI NELL'AREA PORTUALE COME DA DISPOSIZIONI RICEVUTE DA "MARINA DI LOANO"

PASTA PARTY

Posizionato a circa 20 m dalla zona arrivo. Sarà funzionante come da programma orario.

ASSISTENZA BICI

In prossimità della zona cambio è presente un negozio di biciclette che sarà aperto ed a disposizione di tutti i concorrenti che avranno necessità assistenza meccanica.

Pacco gara:

- 1 Cuffia numerata per il nuoto (escluso Paratriathlon)
- 1 Chip per il rilevamento cronometrico (2 se Paratriathlon)
- 1 Numero dorsale
- 1 Numero per la bici
- 1 Numero per il deposito borse
- 3 Numeri per il casco
- 1 Maglietta Tecnica

Eventuali gadget locali

Assistenza sanitaria: Nei pressi della zona di arrivo sarà presente un P.M.A organizzato dalla Croce Rossa Italiana. Lungo i percorsi saranno dislocati medici ed ambulanze in base al numero di iscritti (minimo 2) e al regolamento tecnico.

Ospedale allertato: "Santa Corona" - 2 km campo gara

Medico di gara: Dott. VECCHIETTI MASSIMO

All'ingresso della Zona Cambio saranno riportati i numeri di telefono da contattare in caso di emergenza.

An Art.84 Normative Antidoping WADA e NADO ITALIA

- 84.01** Gli atleti devono competere in uno stato di salute ottimale ed evitare sempre l'uso di sostanze dopanti o ritenute dannose per la salute.
- 84.02** Gli atleti sono obbligati a rispettare integralmente le norme sportive antidoping WADA e NADO ITALIA consultabili sul sito www.nadoitalia.it. Le stesse trovano immediata applicazione con la loro pubblicazione sul sito internet (www.nadoitalia.it).
- 84.03** Gli Atleti hanno l'obbligo di conoscere e rispettare le Norme Sportive Antidoping quale condizione indispensabile per la partecipazione alle attività sportive
- 84.04** Tutti gli atleti tesserati devono sottoporsi, quando richiesto, ai controlli antidoping
- 84.05** La lista delle sostanze e metodi proibiti WADA si intende aggiornato all'ultima diramazione della Wada in materia approvata da NADO ITALIA Le informazioni necessarie possono essere ottenute sul sito www.nadoitalia.it